

施工例



管事業部

札幌営業所	〒007-0865 北海道札幌市東区伏古5条3-1-24	TEL : 011-781-6667 FAX : 011-780-3012
仙台営業所	〒984-0003 宮城県仙台市若林区六丁の目北町4-30	TEL : 022-390-7911 FAX : 022-390-5290
新潟営業所	〒950-2032 新潟県新潟市西区の場流通2-1-8	TEL : 025-264-4551 FAX : 025-264-4550
金沢営業所	〒921-8005 石川県金沢市間明町1-26	TEL : 076-291-1501 FAX : 076-291-1503
東京営業所	〒116-0014 東京都荒川区東日暮里2-34-1	第一営業G TEL : 03-5615-5751 FAX : 03-5615-5752 第二営業G TEL : 03-6311-6811 FAX : 03-5615-3390
西東京営業所	〒187-0002 東京都小平市花小金井3-1-24	TEL : 042-463-2091 FAX : 042-463-2510
埼玉営業所	〒331-0046 埼玉県さいたま市西区宮前町1628-1	TEL : 048-620-2031 FAX : 048-620-2032
千葉営業所	〒263-0003 千葉県千葉市稲毛区小深町31-1	TEL : 043-304-2031 FAX : 043-421-1733
東関東営業所	〒270-2331 千葉県印西市みどり台2-2-1	TEL : 0476-80-8171 FAX : 0476-80-8170
横浜営業所	〒221-0057 神奈川県横浜市神奈川区青木町1-10 ステラレジデンス横浜1F	TEL : 045-451-3951 FAX : 045-451-3967
厚木営業所	〒243-0815 神奈川県厚木市妻田西2-16-10	TEL : 046-296-4861 FAX : 046-295-6021
静岡営業所	〒422-8037 静岡県静岡市駿河区下島428	TEL : 054-238-1391 FAX : 054-238-1390
名古屋営業所	〒454-0027 愛知県名古屋市中川区広川町3-1-1	TEL : 052-365-6361 FAX : 052-365-6362
京都営業所	〒601-8181 京都府京都市南区上鳥羽堀子町32-2	TEL : 075-694-6621 FAX : 075-694-6620
大阪営業所	〒552-0001 大阪府大阪市港区波除1-1-13	TEL : 06-6583-9981 FAX : 06-6583-9003
東大阪営業所	〒574-0052 大阪府大東市新田北町4-24	TEL : 072-870-3751 FAX : 072-870-3750
高松営業所	〒761-8082 香川県高松市鹿角町259-3	TEL : 087-815-1491 FAX : 087-815-1490
北九州営業所	〒803-0835 福岡県北九州市小倉北区井堀1-15-16	TEL : 093-562-3581 FAX : 093-562-3580
福岡営業所	〒812-0892 福岡県福岡市博多区東那珂2-9-11	TEL : 092-474-9361 FAX : 092-474-9623
沖縄営業所	〒900-0001 沖縄県那覇市港町2-12-12	TEL : 098-860-8751 FAX : 098-860-8420
特需営業部	〒116-0011 東京都荒川区西尾久7-57-8	TEL : 03-3894-0092 FAX : 03-3810-4784

詳しくは、下記までお問い合わせ下さい。

<http://www.nichieiintec.jp/>

日栄インテック

※施工手順動画、振れ止め比較動画配信はこちら

<http://www.nichieiintec.jp/pipe/1461.html>



日栄インテック株式会社

本社
〒116-0011 東京都荒川区西尾久7-57-8
TEL : 03-3810-9011
FAX : 03-3810-5491

日栄インテックの
振れ止めシステム

[地震対策（吊り機器の制震・制振補強）の新工法]

にゅー
柔ワイヤ工法®

剛から柔への発想の転換

新発売
特許出願中



3つのポイント

安全性 **制震・制振** 効果

・吊り機器の揺れや共振（揺れの増幅）に対し、ワイヤの可動機能により、制震・制振効果が得られます
・軽量のため、施工時の部材落下事故を低減させます

施工性 **施工時間 約70%削減**

従来施工対比

・斜材の採寸と切断時間を不要とし、ワイヤを金具に通していくだけの簡単作業で大幅な施工時間の短縮
・軽量で扱い易い。作業、移動が簡単

ECO **省スペース** 化

・部材残が少ない
・材料置き場の省スペース化実現

日栄インテック株式会社

<http://www.nichieiintec.co.jp/>

柔ワイヤセット

N-290101

コード	商品名	販売単位	標準価格 (1セット)
290101001	柔ワイヤセット	1セット	4,000円

セット内容		
柔ワイヤ固定金具 / 8個	柔ワイヤ引留金具 / 2個	柔ワイヤロープ / 2巻

特長・用途

- 吊り機器の吊りボルト振れ止めに最適なシステム金具
- 適用吊りボルト：W3/8
- 金具類：鉄製（電気亜鉛めっき）、亜鉛合金製
- ワイヤ：ステンレス製（SUS304）



取付けイメージ

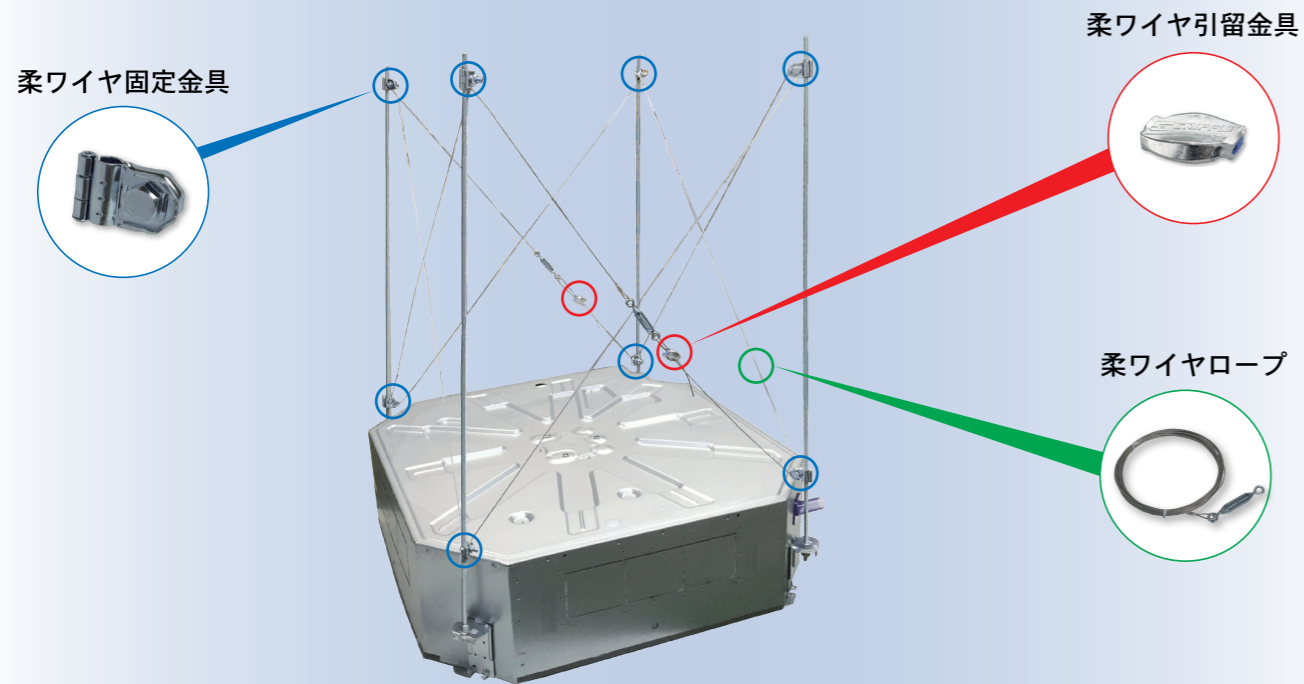

施工時、ご使用上の注意

- 本来の使用目的以外での使用をご遠慮下さい。
- 同梱されている商品以外は使用しないで下さい。性能が十分に発揮されない場合があります。
- 使用される機器サイズと重量を必ずご確認ください。図1参照
(A辺B辺C辺合計3.5m以下 重量50kg以下の機器にご使用下さい。)
- 吊り高さ1.5m以下でご使用下さい。図1参照
- ワイヤに鋭利な角を当てないで下さい。
- 柔ワイヤ引留金具に強いテンションがかかるとロック解除できません。
- ワイヤには、油やペイント等つけないで下さい。(摩擦力等、十分な効果を発揮できません。)
- ワイヤの切断は、ワイヤカッターを使用して下さい。
- 上下2連以上の工法の使用はご遠慮下さい。
- 商品の再利用はできません。
- 機器の交換時には、柔ワイヤセットを交換してください。

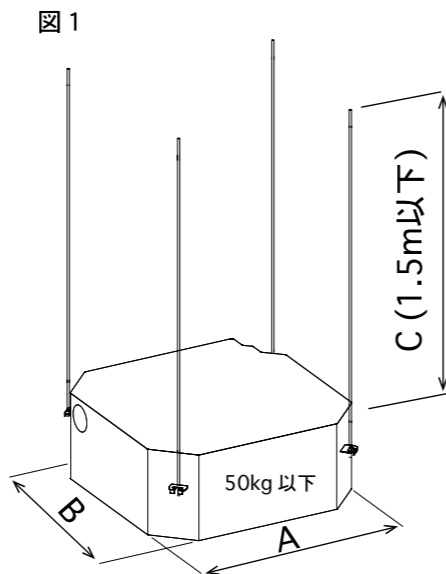

取付手順

1

柔ワイヤ固定金具を吊りボルトの四隅に工具等で取付けます。

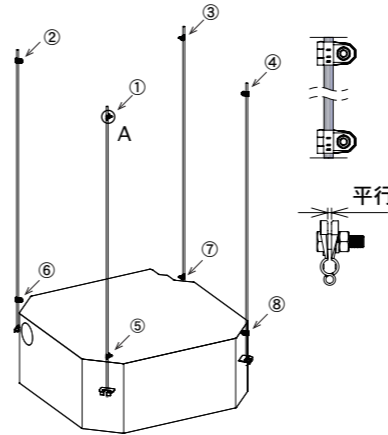

2

柔ワイヤ固定金具に柔ワイヤロープを①⑥③⑧の順番で取付けます。

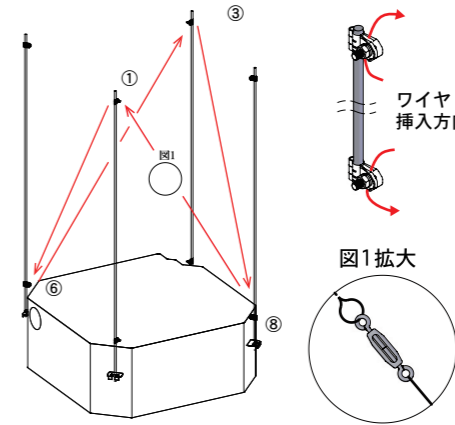

3

柔ワイヤ引留金具を使用し締結します。

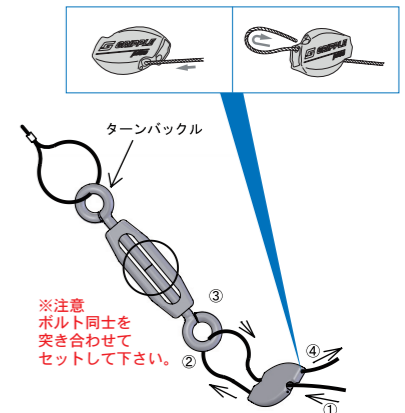

4

柔ワイヤ固定金具に2本目のワイヤを手順②と同様に②⑤④⑦の順で取付けます。

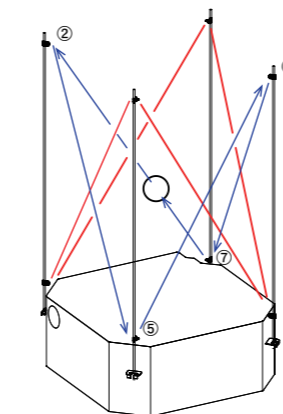

5

柔ワイヤ引留金具に取付けているワイヤ端部を適度な強さで引張り、ワイヤ全体にテンションをかけます。

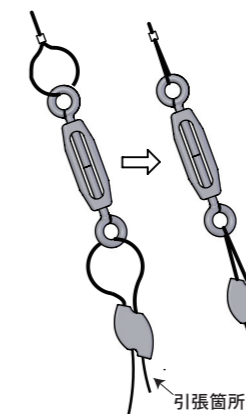

6

吊り機器を揺らし、テンションをワイヤ全体にいきわたらせます。

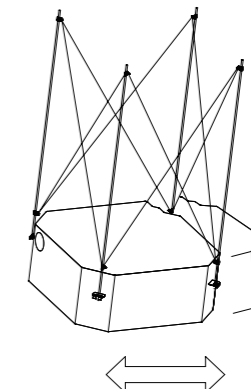

7

テンションをいきわたせた後、再度テンションを掛けます。

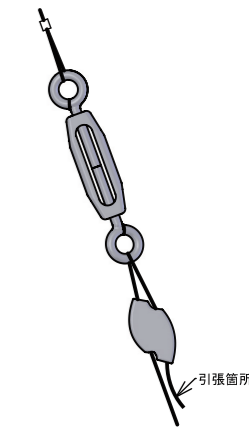

8

ワイヤのテンションは、ワイヤの交差部中央から20mmほどたわむ程度に調節して下さい。

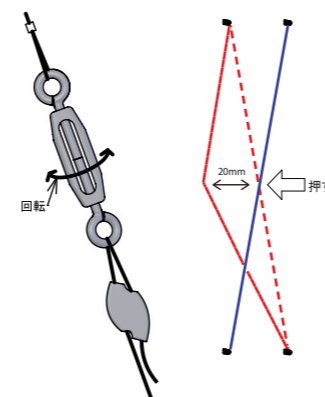

9

ワイヤの張力で柔ワイヤ固定金具の角度が安定しますので工具で完全に締結して下さい。(45° ± 5° 程度)

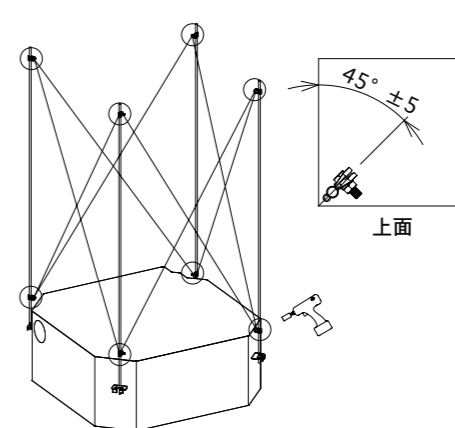

※注意

- ・各部ガタツキやワイヤ・吊りボルトのたわみ等無い事を必ずご確認ください。
- ・切断した端部ワイヤがバタつく場合、テープ等で固定して下さい。
- ・柔ワイヤ施工には、別途、**施工要領書**をお求め下さい。

■ロック解除方法

セッティングキーを本体のキー穴に挿入し、押しながらワイヤを引き戻します。
※ワイヤに強いテンションがかかるとロック解除はできません。

